

N. _____ prot.

Ai capigruppo consiliari

N. 66 Reg.

Al Collegio Interno



COMUNE DI CASSOLA

PROVINCIA DI VICENZA

Deliberazione originale della Giunta Comunale

OGGETTO: Concessione all'autoscuola Montegrappa dell'utilizzo saltuario di una parte del piazzale Ovest dell'Ex Caserma S.Zeno.

L'anno **duemilaquindici** il giorno **cinque** del mese di **maggio** alle ore **18.30** e segg. nella sala delle adunanze del Comune suddetto, convocata con appositi avvisi, la Giunta Comunale si é riunita con la presenza dei Signori:

		Presenti	Assenti
MAROSO ALDO	SINDACO	X	
BERTONCELLO MANUELA	VICE - SINDACO	X	
STANGHERLIN GIANNANTONIO	ASSESSORE	X	
TODESCO ANDREA	ASSESSORE	X	
SCREMIN GIANNINA	ASSESSORE	X	
ORLANDO FAVARO MARTA	ASSESSORE		X

e con la partecipazione del Segretario Generale **Schiavone dott. Giuseppe**

Il Presidente, constatato il numero legale degli intervenuti, ai sensi dell'art. 29 dello Statuto Comunale, dichiara aperta la riunione ed invita i convocati a deliberare sull'oggetto sopraindicato.

- Servizio Affari Generali
- Servizio Economico – Finanziario
- Servizio Urbanistica – Edilizia Privata - SUAP
- Servizio Lavori Pubblici
- Servizio Cultura-Sport-Politiche Giovanili
- Servizio Manutenzioni – Prot. Civile
- Servizio Polizia Locale



PREMESSO:

- CHE il Comune di Cassola è proprietario del complesso ex Caserma S. Zeno, sito nella frazione di S. Giuseppe, composto da una serie di fabbricati e di ampi piazzali;
- CHE allo scopo di disciplinare la concessione a terzi di parti del suddetto complesso, con deliberazione del Consiglio Comunale n. 32 del 13.06.2012 è stato approvato un apposito protocollo operativo, che demanda alla Giunta comunale ogni azione in merito;
- CHE le concessioni in oggetto riguardano prioritariamente associazioni e realtà costituite ed operanti nel territorio comunale, ma possono interessare anche altri soggetti che svolgano attività di pubblico interesse, previa la corresponsione di un canone concessorio determinato dalla Giunta Comunale;
- CHE con deliberazioni di G.C. n. 171 del 01.10.2014 e n. 222 del 29.12.2014 è stato concesso alle Autoscuole Angarano e Cà Baroncello di Bassano del Grappa l'utilizzo saltuario, per circa una volta al mese, di una parte del piazzale ovest dell'ex Caserma S. Zeno, per circa mq. 1170,00, allo scopo di potervi svolgere gli esami per il rilascio della patente di guida cat. A per motocicli, secondo modalità previste da apposito schema di Convenzione che prevede, tra l'altro, la corresponsione dell'importo di €. 181,00 per ogni giorno di occupazione, calcolato sulla base dei vigenti parametri del C.O.S.A.P. ;
- CHE anche l'Autoscuola Montegrappa di Bassano del Grappa, in data 23.03.2015, Prot. 3046, ha fatto richiesta di poter utilizzare saltuariamente, per circa dieci giorni l'anno, la suddetta parte del piazzale ovest dell'ex Caserma S. Zeno, allo scopo di potervi svolgere gli esami per il rilascio della patente di guida cat. A per motocicli;
- CHE tale attività ha bisogno di spazi protetti e sicuri, e riveste un interesse pubblico generale, oltre a riguardare anche utenti residenti in Comune di Cassola che sarebbero facilitati dal poter usufruire di un luogo vicino per gli esami;
- CHE la porzione di piazzale inerente la richiesta è attualmente sottoutilizzata e quindi disponibile per usi compatibili con la gestione generale del complesso, e che l'utilizzo saltuario da parte delle due Autoscuole non presenta particolari problematiche, fatta salva la necessità di coordinamento tra i due soggetti;
- CHE al fine di disciplinare i rapporti tra il Comune di Cassola e il Concessionario Autoscuola Montegrappa, è stato predisposto un apposito schema di Convenzione, sulla scorta di quello approvato con le citate deliberazioni di C.C. n. 32 del 13.06.2012, di G.C. n. 171 del 01.10.2014, e di G.C. n. 222 del 29.12.2014, prevedendo la corresponsione di un canone calcolato sulla base dei parametri di applicazione del C.O.S.A.P. ;
- VISTO lo Statuto Comunale;

Per tutto quanto sopra espresso e considerato

PROPONE

- 1) di concedere all'Autoscuola Montegrappa di Bassano del Grappa l'utilizzo saltuario, per circa dieci giorni l'anno, di una parte del piazzale ovest dell'ex Caserma S. Zeno, per circa mq. 1170,00, allo scopo di potervi svolgere gli esami per il rilascio della patente di guida cat. A per motocicli;
- 2) di prevedere che la concessione avrà in via sperimentale la durata di un anno, prorogabile previo accordo tra le parti, e sarà disciplinata come da allegato schema di Convenzione (All. A), che prevede, tra l'altro, la corresponsione dell'importo di €. 181,00 per ogni giorno di occupazione, calcolato sulla base dei vigenti parametri del C.O.S.A.P. .



(proponente)
Assessore LL.PP.
(BERTONCELLO avv. Manuela)

[Handwritten signature]

PARERI EX ARTT. 49 D.Lgs n. 267/2000



Il Responsabile del Servizio LL.PP. esprime parere favorevole in ordine alla regolarità tecnica.

FIRMA Scotton arch. Gianfranco *[Signature]* DATA 04 MAG 2015

Il Responsabile del Servizio Ragioneria esprime parere favorevole in ordine alla regolarità contabile.

FIRMA Minuzzo Rag. Annalisa *[Signature]* DATA 05 MAG. 2015

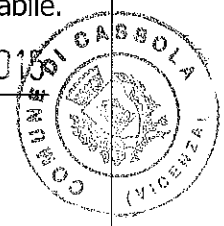

Il Responsabile del Servizio Ragioneria attesta la regolarità contabile e la copertura finanziaria.

FIRMA Minuzzo Rag. Annalisa _____ DATA _____

LA GIUNTA COMUNALE

- VISTA la proposta di deliberazione
- ACCERTATA la propria competenza ai sensi dell'art. 28 dello Statuto comunale;
- Acquisiti i pareri di cui all'art. 49 del Decreto Legislativo 18 agosto 2000, n. 267;
- Con voti unanimi favorevoli e legalmente espressi:

DELIBERA

- 1) di concedere all'Autoscuola Montegrappa di Bassano del Grappa l'utilizzo saltuario, per circa cinque giorni l'anno, di una parte del piazzale ovest dell'ex Caserma S. Zeno, per circa mq. 1170,00, allo scopo di potervi svolgere gli esami per il rilascio della patente di guida cat. A per motocicli;
- 2) di prevedere che la concessione avrà in via sperimentale la durata di un anno, prorogabile previo accordo tra le parti, e sarà disciplinata come da allegato schema di Convenzione (All. A), che prevede, tra l'altro, la corresponsione dell'importo di €. 181,00 per ogni giorno di occupazione, calcolato sulla base dei vigenti parametri del C.O.S.A.P. .
- 3) di trasmettere copia del presente atto al Collegio di controllo interno per le verifiche di cui all'art. 147 del Decreto legislativo 18 agosto 2000, n. 267.

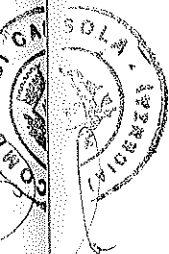

All "A"



COMUNE DI CASSOLA

PROVINCIA DI VICENZA

CONVENZIONE CON L'AUTOSCUOLA MONTEGRAPPA PER L'UTILIZZO SALTUARIO DI UNA PARTE DEL PIAZZALE OVEST DELL'EX CASERMA SAN ZENO.

Tra l'Amministrazione Comunale di Cassola che interviene in questo atto tramite il Responsabile del Servizio Lavori Pubblici e Patrimonio in esecuzione della deliberazione consiliare n. 32 del 13.06.2012 e della deliberazione della Giunta Comunale n. _____ del _____,

e

l'Autoscuola Montegrappa, con sede a Bassano del Grappa in Piazzale Firenze n. 16, rappresentata dal titolare, nato a il

PREMESSO.

Che all'interno del territorio di questo Comune di Cassola insiste la Caserma "San Zeno", un complesso composto da più edifici un tempo utilizzato dalla Amministrazione della Difesa;

Che la struttura in parola ricade nella popolosa frazione di San Giuseppe oggetto di avanzato programma di riqualificazione urbanistica e per tale compendio è in corso un programma di riuso a fini sociali delle pluralità di spazi chiusi e aperti disponibili;

Che l'intera struttura è divenuta di proprietà comunale con atto rep. Segretario comunale n. 1522 del 29.06.2009 registrato presso l'Ufficio del Registro di Bassano del Grappa (VI) in data 06.08.2009 al n. 154 Serie I e trascritto presso la Conservatoria RR.II. di Bassano del Grappa in data 07.08.2009 - Registro generale n. 7688 - Registro particolare n. 4748;

Che con nota in data 23.03.2015 l'Autoscuola Montegrappa di Bassano del Grappa ha chiesto di poter utilizzare saltuariamente, per circa una volta al mese, una parte del piazzale ovest della ex Caserma San Zeno, per circa mq. 1170,00, allo scopo di potervi svolgere gli esami per il rilascio della patente di guida cat. A per motocicli;

Considerato che detta attività abbisogna di spazi protetti e sicuri e riveste un interesse pubblico generale, riguardando inoltre anche utenti residenti in Comune di Cassola, specialmente di giovane età, che sarebbero nel caso favoriti dal poter usufruire di un luogo vicino;

Considerato che con deliberazione di Giunta Comunale n. _____ del _____, è stato deciso di concedere all'Autoscuola Montegrappa l'utilizzo temporaneo e saltuario, per una volta al mese circa, di una parte del piazzale ovest dell'ex Caserma San Zeno, per circa mq. 1170,00, come individuato in rosso nella planimetria che si allega al presente atto, verso un canone concessorio di €. 181,00 per ogni giorno di utilizzo, da versare preventivamente e contestualmente alla comunicazione da trasmettere almeno cinque giorni prima di ogni utilizzo all'Ufficio Tecnico comunale - Servizio LL.PP., per lo svolgimento degli esami per il conseguimento delle patenti di guida cat. A per motocicli;

Tutto ciò premesso,

Tra l'Amministrazione Comunale di Cassola

e

l'Autoscuola Montegrappa di Bassano del Grappa, come sopra rappresentata, si conviene quanto segue:

Art. 1) L'Amministrazione Comunale di Cassola, con il presente atto, concede verso un canone di € 181,00 giornaliero, in uso a titolo transitorio e saltuario, per circa dieci volte l'anno, all'Autoscuola Montegrappa una parte del piazzale ovest sito all'interno del compendio della ex Caserma San Zeno, allo scopo di potervi svolgere gli esami per il conseguimento delle patenti di guida cat. A per motocicli.

Art. 2) Le parti concordano che oggetto della concessione d'uso sono gli spazi individuati nella planimetria allegata sotto la lettera a) alla presente concessione. Il Concessionario dichiara in proposito di ben conoscere lo stato di fatto delle aree concesse e di averle ritenute idonee all'uso richiesto.

Art. 3) La concessione avrà decorrenza dalla data di sottoscrizione della presente convenzione ed avrà la durata di un anno e sarà prorogabile, previo accordo tra le parti, fatta salva in ogni caso ogni decisione del Comune sul futuro utilizzo della struttura comunale.

Art. 4) L'utilizzo delle aree da parte del Concessionario sarà concordato con l'Ufficio Tecnico LL.PP. - Patrimonio di questo Comune. Ogni adattamento provvisorio o temporaneo, quali segnaletiche e delimitazioni varie, sarà realizzato a cura e spese del Concessionario stesso, e non potrà limitare, se non per lo stretto periodo di occupazione, il normale utilizzo del piazzale. Durante i periodi di occupazione, in particolare nello svolgimento degli esami di guida, spetta al Concessionario adottare tutte le misure di sicurezza necessarie a garantire l'incolumità dei soggetti interessati e di tutti i fruitori degli spazi contigui, anche tramite l'uso di personale di controllo. Parimenti il Concessionario sarà responsabile per i danni occorrenti a persone o a cose e dovrà quindi stipulare un'apposita polizza assicurativa che tenga indenne il Comune Concedente da ogni responsabilità.

Art. 5) Il Comune di Cassola si riserva l'utilizzo e la concessione a terzi delle restanti parti delle strutture della ex Caserma San Zeno. Restano a carico del Concessionario tutte le spese inerenti lo svolgimento dell'attività come richiesta, comprese quelle per le eventuali opere di adattamento o ripristino degli spazi, che potranno essere effettuate solo previa autorizzazione del Comune da richiedersi e da rilasciarsi nei modi e termini di legge.

Art. 6) Il Comune si riserva di chiedere la riconsegna dell'immobile per motivi di forza maggiore, con adeguato preavviso stabilito, salvo casi eccezionali, in 30 giorni. Inoltre, avendo necessità di utilizzare l'area, il Comune potrà concordare con il Concessionario diverse date di occupazione rispetto a quanto previsto dallo stesso.

Art. 7) Il Concessionario si obbliga a mantenere l'immobile con cura e diligenza e a non destinarlo ad altro uso diverso da quello sopra indicato, a non cedere l'uso a terzi che non siano preventivamente ed espressamente autorizzati dall'Amministrazione Comunale, né a titolo gratuito né a titolo oneroso, e di restituire al termine della concessione l'immobile in buono stato, rimuovendo eventuali opere di adattamento realizzate a seguito di quanto sopra. Il Comune provvederà a consegnare le chiavi della struttura al rappresentante designato dal Concessionario, che risponderà del corretto utilizzo dei locali dati in concessione nei confronti della Amministrazione Comunale e nei confronti di terzi. Qualora il Concessionario non adempia agli obblighi suddetti, il Comune potrà richiedere l'immediata restituzione dell'immobile.

Art. 8) Resta convenuto tra le parti che le eventuali controversie comunque derivanti dal presente convenzione, e non risolte in modo bonario, saranno deferite in via esclusiva alla competenza del Foro di Vicenza.

Art. 9) La presente scrittura privata ai sensi dell'art. 5 della tariffa allegata al DPR 131/1986, verrà registrata (solo in caso d'uso).

Cassola, li _____

Letto, confermato, sottoscritto

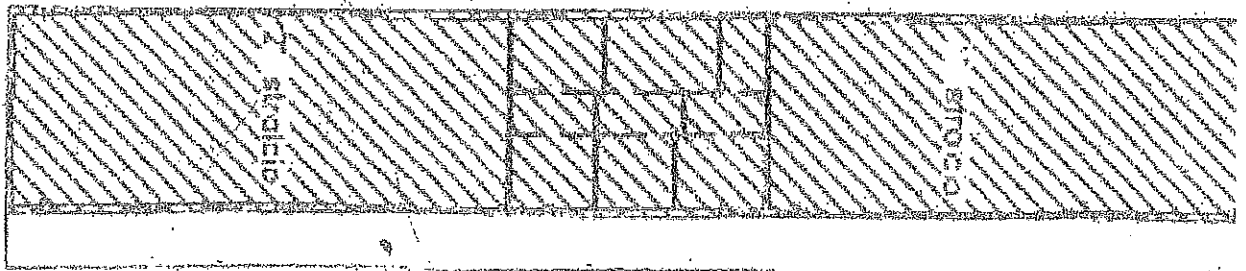
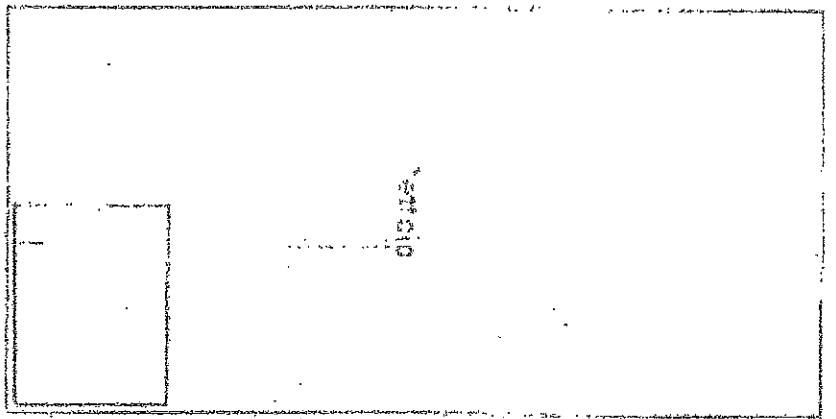
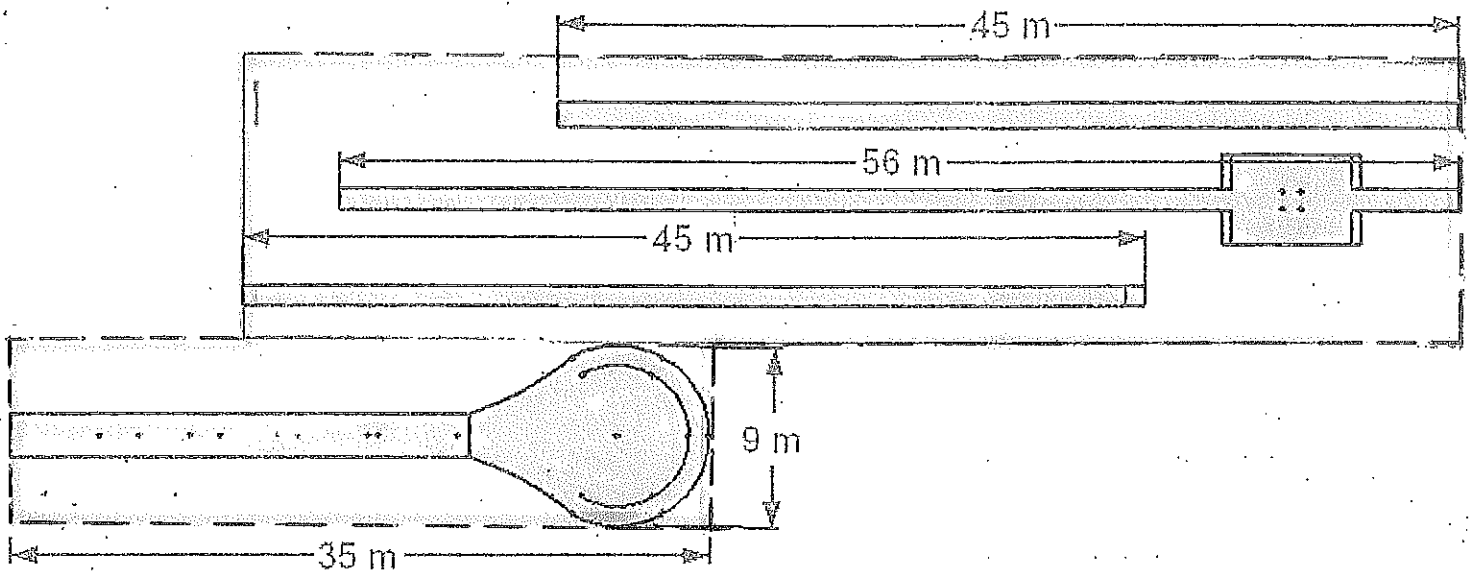

Letto, approvato e sottoscritto.

IL SEGRETARIO GENERALE

Giuseppe Gianpiero Schiavone



IL SINDACO-PRESIDENTE

Aldo Maroso

Aldo Maroso

SOGGETTA A :

TRASMISSIONE SERVIZIO

(art. 4 L.241/90 - Art. 107 comma 3° D.lgs n. 267/2000)

- ✓ pubblicazione sul sito informatico comunale
- ✓ comunicazione al proponente

- Affari generali - Assistenza - Demografici e Statistici
- Cultura -Sport -Pubblica Istruzione -Politiche giovanili
- Economico -Finanziario
- Urbanistica - Ed. Privata -CED-SUAP
- Lavori Pubblici -Patrimonio e demanio
- Manutenzioni -Prot.Civile
- Polizia Locale



IL SEGRETARIO GENERALE
Giuseppe G. Schiavone

Giuseppe G. Schiavone

REFERTO DI PUBBLICAZIONE

N. Reg. Cron. 99 Copia della presente deliberazione é pubblicata sul sito informatico di questo Comune di Cassola per giorni 15 consecutivi dal

08 MAG. 2015



Il Funzionario Ufficio Segreteria
IL VICESEGRETARIO
MORO DOTT. NICO



La presente deliberazione è rimasta ininterrottamente pubblicata sul sito informatico di questo Comune di Cassola fino al _____

Il Messo Comunale



CERTIFICATO DI ESECUTIVITÀ'

(art. 134 D.Lgs. 18 agosto 2000 n. 267- art. 32 legge 18 giugno 2009, n. 69)

Si certifica che la suesata deliberazione, non soggetta al controllo preventivo di legittimità, é stata pubblicata nelle forme di legge all'Albo pretorio e sul sito informatico del Comune per cui la stessa é divenuta esecutiva ai sensi del 3° comma dell'art. 134 D.Lgs. 18 agosto 2000 n. 267 ed ai sensi dell'art. 32 della legge 18 giugno 2009, n. 69.

Li, _____

IL SEGRETARIO GENERALE